

ASSEMBLY - MONTAGGIO - MONTAJE - MONTAGE - MONTAGEM

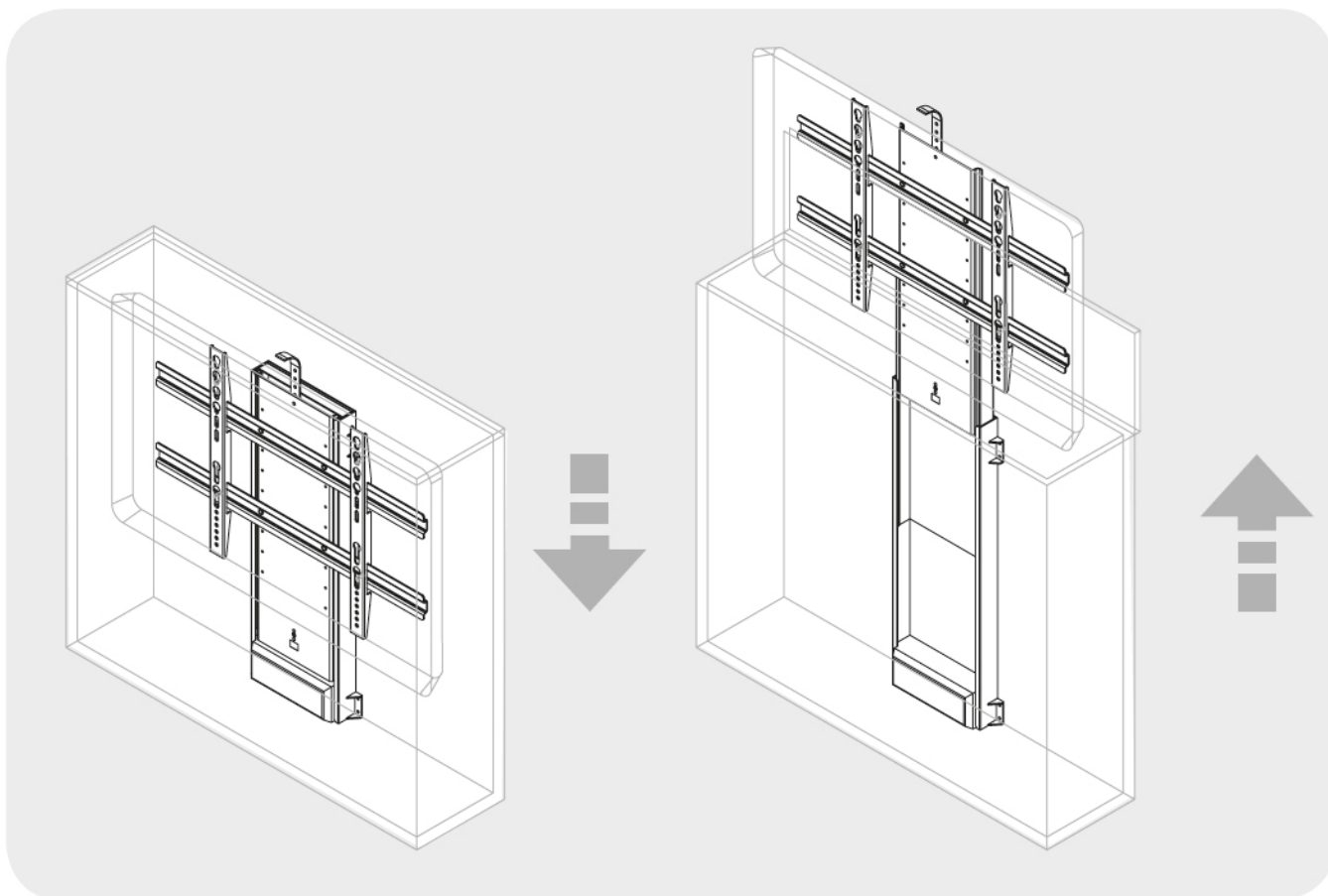

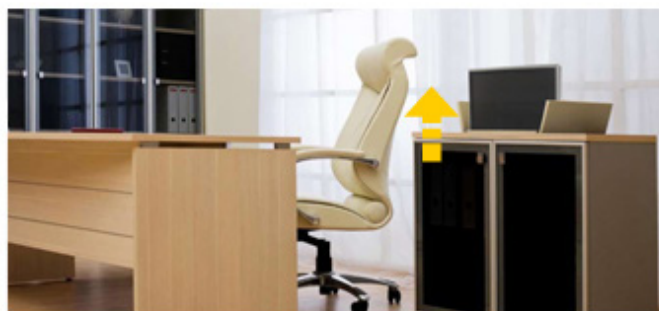
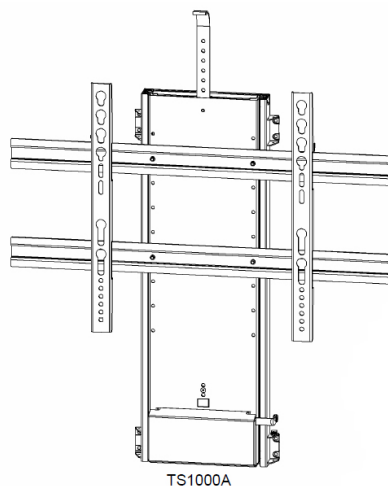

**TS1000A**

Min. 5 Kg  
Max. 100 Kg

**EN**

**CONTENT:**

1. Important safety instructions.
2. Specifications and main measures.
3. Parts included.
4. Installation.
5. Adjusting the stroke length of the lift.
6. Declaration of conformity.



**WARNING**

**WARNING: FAILURE TO COMPLY WITH OR OBSERVE ALL ASSEMBLY, SAFETY AND OPERATION INSTRUCTIONS AND WARNINGS REGARDING THE USE OF THIS PRODUCT MAY RESULT IN SERIOUS BODILY INJURY.**

**IT**

**INDICE:**

1. Importanti consigli per la sicurezza.
2. Caratteristiche e dimensioni.
3. Componenti.
4. Montaggio.
5. Regolazione del supporto lift.
6. Dichiarazione di conformità.



**ATTENZIONE**

**ATTENZIONE: IL MANCATO RISPETTO DELLE ISTRUZIONI E DEI CONSIGLI DI MONTAGGIO, SICUREZZA E MESSA IN OPERA DI QUESTO PRODOTTO PUO' ESSERE CAUSA DI GRAVI LESIONI PERSONALI**

**ES**

**ÍNDICE:**

1. Consejos importantes de seguridad.
2. Características y dimensiones.
3. Piezas incluidas.
4. Instalación.
5. Ajuste del desplazamiento del elevador.
6. Declaración de conformidad.



**ATENCIÓN**

**ATENCIÓN: NO RESPETAR EN SU TOTALIDAD LAS INSTRUCCIONES Y ADVERTENCIAS DE MONTAJE, SEGURIDAD Y UTILIZACIÓN DE ESTE PRODUCTO, PODRÍA OCASIONAR LESIONES CORPORALES GRAVES.**

**FR**

**INDEX:**

1. Conseils importants de sécurité.
2. Caractéristiques et dimensions.
3. Pièces incluses.
4. Installation.
5. Réglage du déplacement de l'élévateur.
6. Déclaration de conformité.



**ATTENTION**

**ATTENTION: NE PAS RESPECTER TOTALEMENT LES INSTRUCTIONS ET LES AVERTISSEMENTS DE MONTAGE, DE SÉCURITÉ ET D'UTILISATION DE CE PRODUIT, POURRAIT CAUSER DES LÉSIONS CORPORALES GRAVES.**

**ES**

**ÍNDICE:**

1. Conselhos importantes de segurança.
2. Características e dimensões.
3. Peças incluídas.
4. Instalação.
5. Ajustamento do deslocamento do elevador.
6. Declaração de conformidade.



**ATENÇÃO**

**ATENÇÃO: NÃO RESPEITAR NA SUA TOTALIDADE AS INSTRUÇÕES E AVISOS DE MONTAGEM, SEGURANÇA E UTILIZAÇÃO DESTE PRODUTO, PODERIA OCASIONAR LESÕES CORPORAIS GRAVES.**

## 1. Important safety Instructions

Importanti istruzioni di sicurezza - Instrucciones importantes de seguridad  
Instructions importantes de sécurité - Conselhos importantes de segurança

EN

**CAUTION: BEFORE YOU BEGIN ANY OF THE INSTALLATION PROCEDURES (4. INSTALLATION.), READ AND FOLLOW THE WARNINGS AND SAFETY INSTRUCTIONS ON THIS PAGE.**

**WARNING ! THIS IS NOT A TOY !**

**WARNING ! CHILDREN SHOULD NOT OPERATE LIFT OR REMOTE CONTROL !**

Use the following safety guidelines to help protect your lift from potential damage and to ensure your own personal safety.

- Read all the installation instructions before testing or installing your lift.
- Read and follow all safety instructions.
- Keep remote control out of reach of children.
- To prevent bodily injury keep hands and clothing away from the lift while the lift is in operation.
- Before installing the lift or working with its connections, unplug the lift from the electrical shock.
- Do not install the lift, power supply or R.F. module in places subject to extreme temperatures for example near a radiator, or heating vent.
- The TV lift must only be mounted in a dry area and it must be ensured before use that the lift is safe or protected from liquid contact or spillage.
- To avoid damaging the power supply, R.F. module and power cord, do not put anything on it or place it where it could become damaged.
- Unplug the lift in the following conditions:
  - When the power cord or plug is damaged or frayed.
  - If liquid has spilled into the lift, power supply or RF module.
  - If the lift, power supply or RF module has been exposed to rain or water.
  - If the lift exhibits a distinct change in performance, indicating a need for servicing.
- MANUFACTURERS who build this Flat Lift into other products or use it with other products, MUST make sure to prevent bodily injury. The MANUFACTURER is responsible to give the end user proper warnings and instructions for use.

IT

**PRECAUZIONI: PRIMA DI INIZIARE CON IL MONTAGGIO LEGGA ATTENTAMENTE E RISPETTI LE SEGUENTI ISTRUZIONI DI SICUREZZA**

**ATTENZIONE!! QUESTO DISPOSITIVO NON È UN GIOCATTOLO!**

**ATTENZIONE!! I BAMBINI NON DEVONO USARE IL DISPOSITIVO E NEMMENO IL TELECOMANDO!**

Le seguenti norme di sicurezza l'aiuteranno a proteggere il dispositivo da possibili danneggiamenti e a garantire la vostra incolumità.

- Legga attentamente le istruzioni di montaggio prima di procedere con l'installazione.
- Legga e segua le istruzioni di sicurezza.
- Non lasciare in mano ai bambini il telecomando.
- Tenere le mani e i vestiti fuori dal raggio d'azione del dispositivo mentre lo si usa per evitare danni personali.
- Prima di installare il dispositivo o di manipolare le connessioni, scollegarlo dalla rete elettrica
- Non installare l'elevatore, la fonte di alimentazione e il modulo R.F. in luoghi che possono essere esposti a temperature elevate, per esempio vicino ad un radiatore o a un convettore d'aria calda..
- L'elevatore per la TV deve essere installato unicamente in una zona asciutta e protetta e al riparo da liquidi e da schizzi.
- Non posizionare nulla sopra la fonte di alimentazione, sopra il modulo RF o al cavo di alimentazione e mantenete il tutto in sicurezza per non causare danni.
- Scollegare l'elevatore se si verificano le seguenti condizioni:
  - Il cavo di alimentazione risulta manomesso o danneggiato.
  - Se si è versato del liquido sopra l'elevatore, la fonte di alimentazione o il modulo RF.
  - Se l'elevatore, la fonte di alimentazione o il modulo RF siano stati esposti all'acqua o alla pioggia.
  - Se l'elevatore ha dei difetti evidenti nel funzionamento tali da richiedere la necessità di una riparazione.
  
- I PRODUTTORI che incorporano o utilizzano questo Booster schermo piatto in altri prodotti, DOVREBBERO prendere le necessarie precauzioni per evitare lesioni personali. E 'responsabilità di questi PRODUTTORI di fornire le avvertenze e le istruzioni degli utenti finali.

ES

**PRECAUCIÓN: ANTES DE COMENZAR CON LA INSTALACIÓN (4. INSTALACIÓN.), LEA DETENIDAMENTE Y RESPETE LAS SIGUIENTES INSTRUCCIONES DE SEGURIDAD.**

**¡ATENCIÓN! ¡ESTE APARATO NO ES UN JUEGUETE!**

**¡ATENCIÓN! ¡LOS NIÑOS NO DEBEN MANEJAR EL ELEVADOR NI EL CONTROL REMOTO!**

Las siguientes recomendaciones de seguridad le ayudarán a proteger el elevador de posibles daños así como a garantizar su propia seguridad.

- Lea las instrucciones de instalación en su totalidad antes de probar o de instalar el elevador.
- Lea y siga las instrucciones de seguridad.
- No deje el control remoto al alcance de los niños.
- Mantenga las manos y la ropa fuera del alcance del elevador mientras lo maneja con el fin de evitar daños personales.
- Antes de instalar el elevador o de trabajar con las conexiones, desenchúfelo de la red eléctrica.
- No instale el elevador, la fuente de alimentación ni el módulo RF en lugares en los que pueda estar expuesto a temperaturas extremas, por ejemplo cerca de un radiador, o de un ventilador de aire caliente.
- El elevador para TV debe instalarse únicamente en una zona seca. Antes de su utilización asegúrese de que se encuentra protegido y alejado de cualquier líquido o de salpicaduras.
- No coloque nada encima de la fuente de alimentación, del módulo RF o del cable de alimentación y manténgalos en un lugar seguro con el fin de que no resulten dañados.
- Desenchufe el elevador si observa que:
  - El cable de alimentación se encuentra en mal estado o dañado.
  - Si se ha derramado algún líquido sobre el elevador, la fuente de alimentación o el módulo RF.
  - Si el elevador, la fuente de alimentación o el módulo RF ha quedado expuesto a la lluvia o al agua.
  - Si el elevador muestra fallos en el funcionamiento que indiquen que necesita reparación.
- LOS FABRICANTES que incorporen o utilicen este elevador para pantalla plana en otros productos, DEBEN tomar las medidas de seguridad necesarias para evitar daños personales. Es responsabilidad de dichos FABRICANTES facilitar al usuario final las advertencias e instrucciones de uso.

FR

**PRECAUTION: AVANT DE COMMENCER L'INSTALLATION (4. INSTALLATION.), LISEZ ATTENTIVEMENT ET RESPECTEZ LES INSTRUCTIONS DE SÉCURITÉ SUIVANTES.**

**ATTENTION! CET APPAREIL N'EST PAS UN JOUET!**

**ATTENTION! LES ENFANTS NE DOIVENT PAS TOUCHER L'ÉLEVATEUR NI LA TÉLÉCOMMANDE!**

Ces conseils de sécurité vous aideront à protéger l'élevateur des possibles dommages ainsi qu'à garantir votre propre sécurité.

- Lisez totalement les instructions d'installation avant d'essayer ou d'installer l'élevateur.
- Lisez et suivez les instructions de sécurité.
- Ne laissez pas la télécommande à la portée des enfants.
- Tenez les mains et les vêtements hors de la portée de l'élevateur pendant son fonctionnement afin d'éviter des lésions personnelles.
- Avant d'installer l'élevateur ou de travailler avec les connexions, débranchez-le du réseau électrique.
- N'installez pas l'élevateur, la source d'alimentation ni le module RF là où ils pourraient être exposés à des températures extrêmes, par exemple près d'un radiateur ou d'un ventilateur d'air chaud.
- L'élevateur pour TV doit être installé uniquement dans un endroit sec. Avant de l'utiliser, vérifiez qu'il est protégé et éloigné de tout liquide ou d'éclaboussures.
- Ne placez aucun objet sur la source d'alimentation, le module RF ou le câble d'alimentation, ils doivent être placés dans un lieu sûr pour ne pas être abîmés.
- Débranchez l'élevateur si vous remarquez que:
  - Le câble d'alimentation est en mauvais état ou abîmé.
  - Si un liquide a été renversé sur l'élevateur, sur la source d'alimentation ou sur le module RF.
  - Si l'élevateur, la source d'alimentation ou le module RF ont été exposés à la pluie ou à l'eau.
  - Si l'élevateur montre des erreurs de fonctionnement qui indiquent qu'une réparation est nécessaire.
- LES FABRICANTS qui incorporent ou qui utilisent cet élévateur pour écran plat sur d'autres produits DOIVENT prendre les mesures nécessaires pour éviter des lésions personnelles. Les dits FABRICANTS sont obligés de fournir à l'utilisateur final les avertissements et les instructions d'utilisation.

PT

**PRECAUÇÃO: ANTES DE COMEÇAR COM A INSTALAÇÃO (4. INSTALAÇÃO.), LEIA DETALHADAMENTE E RESPEITE AS SEGUINTE INSTRUÇÕES DE SEGURANÇA.**

**¡ATENÇÃO! ¡ESTE APARELHO NÃO É UM BRINQUEDO!**

**¡ATENÇÃO! ¡AS CRIANÇAS NÃO DEVEM MANUSEAR O ELEVADOR NEM O TELECOMANDO!**

As seguintes recomendações de segurança ajudar-lhe-ão a proteger o elevador de possíveis danos assim como a garantir a sua própria segurança.

- Leia as instruções de instalação na sua totalidade antes de experimentar ou de instalar o elevador.
- Leia e siga as instruções de segurança.
- Não deixe o telecomando ao alcance das crianças.
- Mantenha as mãos e a roupa fora do alcance do elevador enquanto manipula ou manuseia o mesmo com a finalidade de evitar danos pessoais.
- Antes de instalar o elevador ou de trabalhar com as ligações, desligue-o da rede eléctrica.
- Não instale o elevador, a fonte de alimentação nem o módulo RF em lugares nos quais possa ficar exposto a temperaturas extremas, como por exemplo perto de um radiador, ou de um ventilador de ar quente.
- O elevador para TV deve instalar-se unicamente numa zona seca. Antes da sua utilização certifique-se de que se encontra protegido e suficientemente afastado de quaisquer líquidos ou de salpicos.
- Não coloque nada por cima da fonte de alimentação, do módulo RF ou do cabo de alimentação e mantenha-os num lugar seguro com a finalidade de não resultarem danificados.
- Desligue o elevador da corrente se observar que:
  - O cabo de alimentação encontra-se em mau estado ou danificado.
  - Se foi entornado algum líquido sobre o elevador, sobre a fonte de alimentação ou sobre o módulo RF.
  - Se o elevador, a fonte de alimentação ou o módulo RF tenha ficado exposto à chuva ou à água.
  - Se o elevador mostrar erros no seu funcionamento que indiquem que necessita de reparação.
- OS FABRICANTES que incorporem ou utilizem este elevador para ecrã ou monitor plano com outros produtos, DEVEM tomar as medidas de segurança necessárias para evitar danos pessoais. É da responsabilidade dos referidos FABRICANTES facilitar ao utilizador final as advertências e instruções de utilização.

## 2. Specifications and main measures

Caratteristiche e dimensioni - Características y dimensiones  
Caractéristiques et dimensions - Características e dimensões

EN

Materials and weights:	Steel, black powder coated - Weight - 17/23 kg
Min. Load on TV lift:	5 Kg
Max. Load on TV lift:	65 Kg (by standard installation) 29 Kg (when lift is mounted upside down) 100 Kg peak load
Operation:	Remote & Rocker switch
Voltage: Consumption:	110-240 VAC / 50-60Hz 100 Watt max. by 80 Kg

IT

Materiali e peso:	Acciaio verniciato nero - Peso - 17/23 kg
Portata minima lift TV	5 Kg
Portata massima lift TV	65 Kg 29 Kg 100 Kg
Funzionamento	Interruttore e telecomando
Voltaggio: Consumo:	110-240 VAC / 50-60Hz 100 Watt max. per 80 kg

FR

Matériaux et poids	Acier, laqué en noir - Poids - 17/23 kg
Charge min. élévateur TV	5 kg
Charge max. élévateur TV	65 Kg 29 Kg 100 Kg
Fonctionnement	Interrupteur et télécommande
Voltage: Consommation:	110-240 VAC / 50-60Hz 100 Watt max. par 80 kg

ES

Materiales y peso	Acero pintado negro - Peso - 17/23 kg
Carga mínima elevador TV	5 Kg
Carga máxima elevador TV	65 Kg 29 Kg 100 Kg
Funcionamiento	Mando a distancia e interruptores
Voltaje: Consumo:	110-240 VAC / 50-60Hz 100 Watt max. by 80 Kg

PT

Materiais e peso	Preto aço pintado - Peso - 17/23 kg
Carga mínima do elevador	5 Kg
Carga máxima do elevador TV	65 Kg 29 Kg 100 Kg
Funcionamento	Controle remoto e interruptores
Voltagem: Consumo:	110-240 VAC / 50-60Hz 100 Watt max. by 80 Kg

### Main measures - Dimensioni - Dimensiones - Dimensions - Dimensões (mm): TS1000A

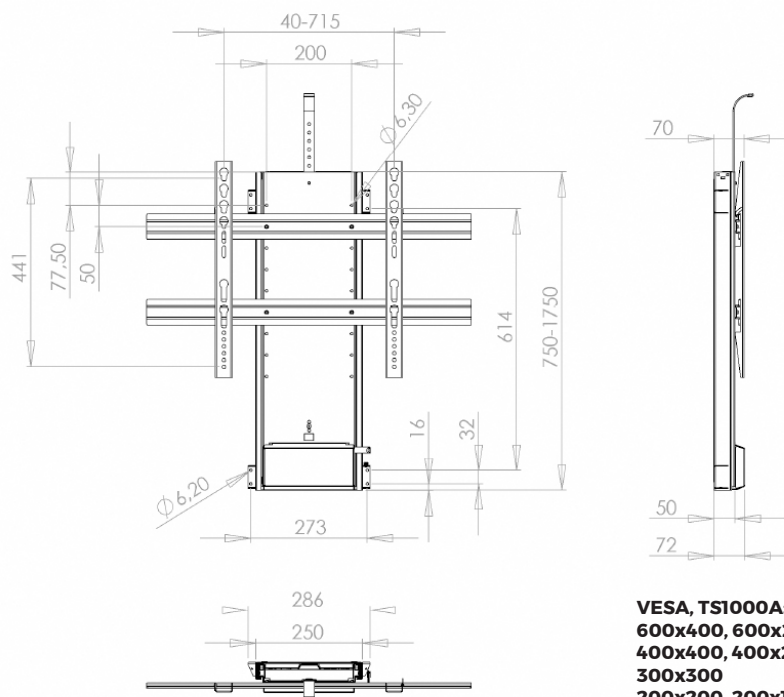



### 3. Parts included

Parti in dotazione - Piezas incluidas  
Pièces incluses - Peças incluídas

#### EN

- 1- Lift unit.
- 2- Lid lifter.
- 3- Lift brackets.
- 4- TV mounting brackets.
- 5- R.F. Module.
- 6- Remote control.
- 7- AC input wire, country configured.
- 8- Power supply bracket.
- 9- Rocker switch.
- 10- Power supply.

#### IT

- 1- Unitá elevatore.
- 2- Copertura elevatore.
- 3- Staffe elevatore .
- 4- Staffe di montaggio TV.
- 5- Modulo R.F.
- 6- Telecomando
- 7- Cavo alimentazione AC in base al paese.
- 8- Supporto alimentazione elettrica.
- 9- Interruttore.
- 10- Alimentatore.

#### ES

- 1- Unidad elevadora.
- 2- Tapa elevador.
- 3- Escuadras elevador.
- 4- Escuadras montaje TV .
- 5- Módulo R.F.
- 6- Control remoto.
- 7- Cable entrada AC, según país.
- 8- Soporte alimentación eléctrica.
- 9- Interruptor.
- 10- Fuente alimentación.

#### FR

- 1- Unité élévatrice.
- 2- Couvercle élévateur.
- 3- Équerres élévateur.
- 4- Équerres montage TV.
- 5- Module R.F.
- 6- Télécommande.
- 7- Câble d'entrée AC, selon le pays.
- 8- Support alimentation électrique.
- 9- Interrupteur.
- 10- Source d'alimentation.

#### PT

- 1- Unidade elevadora.
- 2- Tampa do elevador.
- 3- Esquadros do elevador.
- 4- Esquadros de montagem TV .
- 5- Módulo R.F.
- 6- Controlo remoto (telecomando).
- 7- Cabo de entrada AC, consoante o país.
- 8- Suporte de alimentação eléctrica.
- 9- Interruptor.
- 10- Fonte de alimentação.

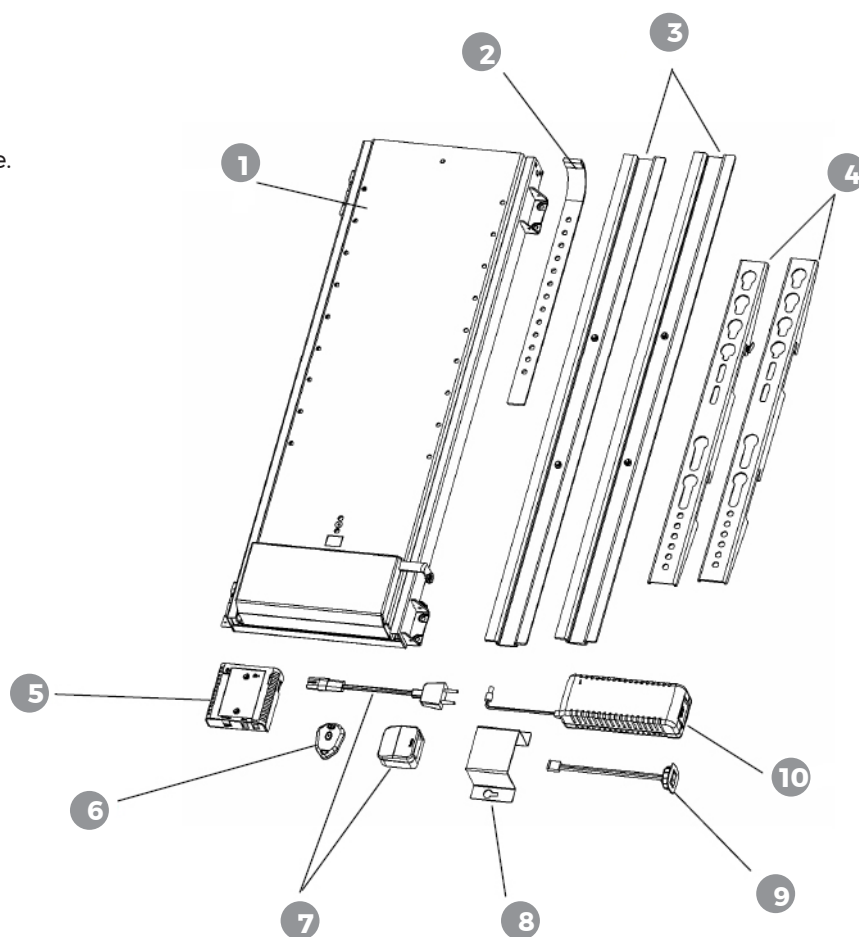

## 4. Installation

Installazione - Instalación

Installation - Instalação

### EN

- 1) Remove all contents from packaging and compare with parts list.
- 2) Place the lift unit (1) on e.g. the back panel of cabinet in a location that will allow full up and down movement of the lift.
- 3) Fasten the unit securely to the cabinet. Screws must be appropriate for the material being used.
- 4) Connect the plugs from lift unit (1) and power supply (10) to R.F. Module (5).

Please also refer to the separate user instruction for the remote unit, next page.

- 5) Mount rocker switch (9) on wanted location by cutting a hole and pressing the switch into place. Secure excess wire to keep away from moving parts.
- 6) Plug the power cord into wall outlet and test the lift. If the unit doesn't work, check all connections and retry. If still not working, refer to trouble shooting guide on [www.venset.com](http://www.venset.com), click "support".

**Helpful hint:** Mount TV lift and electronics to plywood panel and attach to inside back of cabinet using appropriate number of screws. This allows all components to be removed from the cabinet if necessary. If this is not possible, create an access panel to the electronics.

### IT

- 1) estrarre tutti i componenti dall'imballo e verificare che non manchi nulla
- 2) Posizionare l'unità elevatore sopra, per esempio, il pannello posteriore del mobile in modo da potere verificare l'effettivo completo scorrimento verso il basso e verso alto.
- 3) Fissare bene il dispositivo al mobile. Le viti devono essere adatte al materiale che si sta usando.
- 4) Collegare le spine all'unità elevatore e l'alimentatore al modulo R.F.

Consultare per favore le istruzioni d'uso del telecomando nelle pagine seguenti.

- 5) Paticare un foro per l'interruttore e inseritelo a pressione. Fissare il cavo in eccesso per tenerlo lontano dalle parti in movimento.
- 6) Collegare il cavo di alimentazione alla rete elettrica e provate l'elevatore. Se il dispositivo non funziona ricontrrollare tutte le connessioni e riprovare. Se continua a non funzionare consultare la guida per la risoluzione dei problemi su [www.venset.com](http://www.venset.com) cliccando su "support".

**Suggerimento:** montare l'elevatore e tutte le parti elettroniche ad un pannello di compensato e fissatelo nel retro interno del mobile con le viti. Ciò vi permetterà di rimuovere agevolmente, se necessario, tutte le parti elettriche. Se non fosse possibile, creare un pannello d'accesso nel retro.

### ES

- 1) Saque las piezas del embalaje y compruebe que no falta ninguna.
- 2) Coloque la unidad elevadora (1) sobre p.ej el panel posterior del mueble en un lugar que permita el desplazamiento completo arriba y abajo del elevador.
- 3) Sujete correctamente la unidad al mueble. Los tornillos deben ser los adecuados para el material en uso.
- 4) Conecte los enchufes de la unidad elevadora (1) y la fuente de alimentación (10) al Módulo R.F. (5).

Consulte por favor las instrucciones de utilización de la unidad de control remoto en la página siguiente.

- 5) Corte un agujero para el interruptor (9) y encájelo a presión. Asegure el cable sobrante con el fin de mantenerlo alejado de las partes móviles.
- 6) Conecte el cable de alimentación a la red eléctrica y pruebe el elevador. Si la unidad no funciona, compruebe todas las conexiones y vuelva a probar. Si aun así continua sin funcionar, consulte la guía de resolución de problemas en [www.venset.com](http://www.venset.com), pulsando sobre "support".

**Ayuda:** Monte el elevador para TV y las piezas electrónicas al contrachapado y sujételo a la parte trasera interior del mueble con los tornillos necesarios. Esto le permitirá retirar todos los componentes del mueble si fuera necesario. Si no fuera posible, cree un panel de acceso a las partes electrónicas.

FR

- 1) Sortez les pièces de l'emballage et vérifiez qu'il n'en manque aucune.
- 2) Placez l'unité élévatrice (1) sur p.ex. le panneau postérieur du meuble de sorte que l'élévateur puisse se déplacer complètement vers le haut ou vers le bas sans problèmes.
- 3) Fixez correctement l'unité au meuble. Les vis doivent être les appropriées pour ce type de matériel.
- 4) Branchez les prises de l'unité élévatrice (1) et de la source d'alimentation (10) au module R.F. (5).

Sur la page suivante, consultez svp, les instructions d'utilisation de la télécommande.

- 5) Découpez un trou pour l'interrupteur (9) et encastrez-le sous pression. Fixez le câble restant le plus loin possible des parties mobiles.
- 6) Branchez le câble d'alimentation au réseau électrique et essayez l'élévateur. Si l'unité ne fonctionne pas, vérifiez toutes les connexions et essayez à nouveau. S'il ne fonctionne toujours pas, consultez le guide de dépannage sur [www.venset.com](http://www.venset.com), en appuyant sur "support".

**Aide:** Montez l'élévateur pour TV et les pièces électroniques au contreplaqué et fixez-le à la partie postérieure à l'intérieur du meuble avec les vis nécessaires, pour vous permettre de retirer les composants du meuble si nécessaire. Vous pouvez aussi créer un panneau d'accès aux composants électroniques.

PT

- 1) Retire as peças da embalagem e verifique que não falta nenhuma.
- 2) Coloque a unidade elevadora (1) sobre p. ex. o painel posterior do mobiliário num lugar que permita o deslocamento completo para cima e para baixo do elevador.
- 3) Segure correctamente a unidade ao móvel. Os parafusos devem ser os adequados para o material que esteja a ser utilizado.
- 4) Ligue as tomadas da unidade elevadora (1) e da fonte de alimentação (10) ao Módulo R.F. (5).

Consulte se faz favor as instruções de utilização da unidade de controlo remoto (telecomando) na página seguinte.

- 5) Recorte um buraco para o interruptor (9) e encaixe-o à pressão. Certifique-se que o cabo que sobra se mantem afastado de toda e quaisquer partes móveis.
- 6) Ligue o cabo de alimentação à rede eléctrica e experimente o elevador. Se a unidade não funcionar, verifique todas as conexões e volte a experimentar. Se mesmo assim continua sem funcionar, consulte o manual de resolução de problemas em [www.venset.com](http://www.venset.com), clicando sobre "support".

**Ajuda:** Monte o elevador para TV e as peças electrónicas ao contraplacado e fixe-o à parte traseira interior do móvel com os parafusos necessários. Isto irá permitir-lhe retirar todos os componentes do móvel caso fosse necessário. Se não fosse possível, crie um painel de acesso às partes electrónicas.

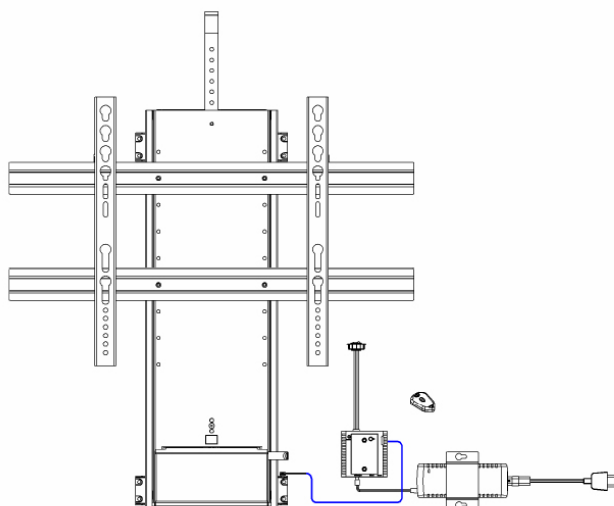

## User instruction, RF remote system

### Istruzioni d'uso , sistema remoto RF - Instrucciones de uso, sistema remoto RF

### Instructions d'utilisation, système à distance RF - Instruções de utilização, sistema remoto RF (telecomando)

#### EN

##### Installation:

- Connect the power supply and the motor unit to the remotereceiver. Different plug sizes make this connection only possible to make in the right way.
- After having connected the plugs, the blue light will be lighting.
- Push the emitter buttons and the motor unit will move up and down.
- For stopping the motion one of the buttons need to be pushed.

##### Learning:

- If the remote receiver do not respond when pushing the emitter buttons, reset the receiver. After that, code the emitter and receiver together again.

##### Coding:

- Push the learner button on the receiver for less than 1 sec.
- Push one of the emitter buttons.
- The red light will start flashing.
- Push one of the emitter buttons again and the red light will turn off.
- The units now are coded together with a unique code

##### Reset:

- Push and hold down the learner button on the receiver for 10 sec (will be reset when the red light turns off).

##### External rocker switch:

- The external rocker switch can be connected to the receiver, if a fixed operation unit is required.

##### Trouble shooting:

- Check the plug connections. Check whether the blue light is on. Reset the receiver and make a new coding.

#### IT

##### Installazione:

- Connettere il cavo di alimentazione ed il motore al ricevitore remoto. Ogni componente ha una propria spina di dimensione diversa dalle altre perciò è impossibile sbagliare.
- Una volta connesse le varie spine si accenderà una luce azzurra
- Premere i pulsanti del trasmettitore e il motore dell'unità inizierà a scorrere dall'alto in basso.
- Per bloccare il motore premere qualsiasi pulsante.

##### Memorizzazione:

- Se premendo i pulsanti del trasmettitore il telecomando non risponde riconfigurare tutto di nuovo.

##### Configurazione:

- Tenere premuto il pulsante del ricevitore per meno di un secondo.
- Premere uno dei pulsanti del trasmettitore.
- La luce rossa inizierà a lampeggiare.
- Premere di nuovo uno dei pulsanti del trasmettitore e la luce rossa si spegnerà.
- Ora entrambe le unità sono codificate con un unico codice.

##### Reset:

- Tenere premuto il pulsante di memorizzazione del ricevitore per 10 secondi (la reimpostazione avrà avuto luogo allo spegnimento della luce rossa).

##### Interruttore esterno:

- Nel caso vi servisse una unità di controllo fissa, l'interruttore esterno può essere collegato al ricevitore.

##### Risoluzione dei problemi:

- Controllare tutti i collegamenti. Verificare che la luce azzurra sia accesa. Resettare il ricevitore e rifare la programmazione.

#### ES

##### Instalación:

- Conecte el cable de alimentación y el motor al receptor remoto. Los enchufes de cada uno de ellos tienen diferente tamaño, por lo que es imposible conectarlos incorrectamente.
- Una vez conectados los enchufes, se encenderá una luz azul.
- Pulse los botones del emisor y el motor de la unidad se desplazará arriba y abajo.
- Para detener el motor, pulse cualquiera de los botones

##### Aprendizaje:

- Si al pulsar los botones del emisor, el receptor remoto no responde, reinicie el receptor. A continuación, codifique el emisor y el receptor de nuevo.

##### Codificación:

- Pulse el botón aprender del receptor menos de 1 segundo.
- Pulse uno de los botones del emisor.
- La luz roja comenzará a parpadear.
- Pulse uno de los botones del emisor otra vez y la luz roja se apagará.
- Ambas unidades se encuentran ahora codificadas mediante un único código.

##### Reinicio:

- Mantenga pulsado el botón de aprendizaje del receptor 10 segundos (el reinicio habrá tenido lugar cuando se apague la luz roja).

##### Interruptor externo:

- En caso de necesitar una unidad de control fija, el interruptor externo puede conectarse al receptor.

##### Resolución de problemas:

- Compruebe todas las conexiones. Compruebe que la luz azul está encendida. Reinicie el receptor y vuelva a codificar.

FR

**Installation:**

- Branchez le câble d'alimentation et le moteur au récepteur. Il s'agit de deux prises de différente taille, il est donc impossible de ne pas les brancher correctement.
- Une fois branchés, une lumière bleue s'allumera.
- Appuyez sur les boutons de la télécommande et le moteur de l'unité se déplacera vers le haut et vers le bas.
- Pour arrêter le moteur, appuyez sur un bouton quelconque.

**Apprentissage:**

- Si vous appuyez sur les boutons de la télécommande et le récepteur ne répond pas, redémarrez le récepteur. Ensuite, codifiez à nouveau la télécommande et le récepteur.

**Codification:**

- Appuyez sur le bouton d'apprentissage du récepteur pendant moins d'une seconde.
- Appuyez sur un des boutons de la télécommande.
- La lumière rouge commencera à clignoter.
- Appuyez à nouveau sur un des boutons de l'émetteur et la lumière rouge s'éteindra.
- Les deux unités sont maintenant codifiées par un même code.

**Redémarrage:**

- Tenez le bouton d'apprentissage appuyé pendant 10 secondes (le redémarrage aura lieu lorsque la lumière rouge s'éteindra).

**Interrupteur externe:**

- Dans le cas d'une unité de contrôle fixe, l'interrupteur externe peut être branché au récepteur.

**Dépannage:**

- Vérifiez toutes les connexions. Vérifiez que la lumière bleue est allumée. Redémarrez le récepteur et codifiez à nouveau.

FR

**Instalação:**

- Ligue o cabo de alimentação e o motor ao receptor remoto.
- As tomadas de cada um deles têm diferentes tamanhos, razão pela qual torna-se impossível conectá-los incorretamente.
- Uma vez ligadas as tomadas, encender-se-á uma luz azul.
- Prima os botões do emissor e o motor da unidade deslocar-se-á para cima e para baixo.
- Para deter o motor, prima qualquer um dos botões.

**Aprendizagem:**

- Se ao premir os botões do emissor, o receptor remoto não responder, reinicie o receptor. Seguidamente, codifique o emissor e o receptor novamente.

**Codificação:**

- Prima o botão aprender do receptor durante menos de 1 segundo.
- Prima um dos botões do emissor.
- A luz vermelha começará a piscar.
- Prima um dos botões do emissor outra vez e a luz vermelha apagar-se-á.
- Ambas unidades estão agora codificadas mediante um código único.

**Reinício:**

- Mantenha pulsado o botão de aprendizagem do receptor durante 10 segundos (o reinício terá ocorrido quando se apagar a luz vermelha).

**Interruptor externo:**

- Em caso de necessitar uma unidade de controlo fixa, o interruptor externo pode então ser ligado ao receptor.

**Resolução de problemas:**

- Verifique todas as conexões e ligações.
- Verifique que a luz azul esteja acesa.
- Reinicie o receptor e volte a codificar.

Remote receiver  
Receptore  
Receptor  
Receptore  
Receptor

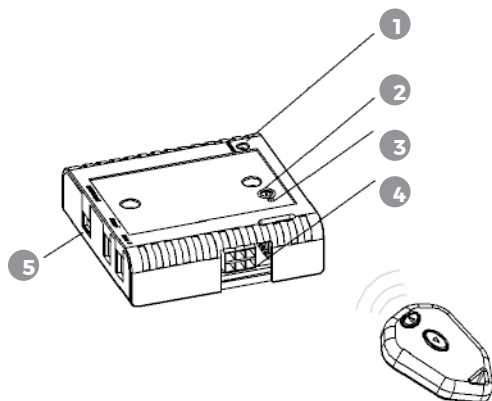

Remote mitter  
Telecomando  
Control Remoto  
Telecomando  
Controlo Remoto

1-Learner button  
2-Blue light  
3-Red light  
4-Motor output  
5-DC input power

1-Tasto di accensione  
2-Luce azzurra  
3-Luce rossa  
4-Uscita motore  
5-Ingresso alimentazione DC

1- Botón de aprendizaje  
2- Luz azul  
3- Luz roja  
4- Salida motor  
5- Entrada Alimentación DC

1- Bouton d'apprentissage  
2- Lumière bleu  
3- Lumière rouge  
4- Sortie du moteur  
5- Supply entrée

## Setting options for operation of lift

### Configurazione delle varie opzioni dell'elevatore - Configuración de las opciones del elevador

### Configuration des options de l'élévateur - Configuração das opções do elevador

#### EN

This remote system has 4 "jumpers" inside the remote receiver box, these can be lifted and positioned 'Left' or 'Right' depending of how the functionality of the lift should be.

#### **Jumper A - Power safety cut off time**

Default 'Left' = 60 seconds. If moved to right position then the lift will power off automatically after the motor has run for 20 seconds.

#### **Jumper B - Remote emitter function**

Default 'Right' = the buttons on the emitter only need to be pushed once for activation. If moved to the left position then the emitter button will need to be held down during the operation of the lift, ie. for use where a higher level of safety may be required.

#### **Jumper C - Auto-reverse time (type A lifts only)**

Default 'Right' = a reverse period of 1 second. If moved to the left position, the reverse time is reduced to 0.6 of a second.

#### **Jumper D - Using the lift upside down (type A lifts only)**

Default 'Right' = normal operation in an upright position ie. to raise a TV up and down from a floor standing cabinet. If moved to the left position the reverse function will work with the lift mounted up-side down ie. to lower down and up a TV from the bottom of a wall mounted. If no reverse function is required then remove the jumper.

#### **Change of battery in emitter (type 27A/12V)**

Remove lid on back side. Lift up battery. Place new battery.

#### **FCC Statement**

This device complies with Part 15 of the FCC rules. Operation is subject to the following two conditions; 1) This device may not cause any harmful interference and 2) This device must accept any interference received, including interference that may cause undesired operation.

#### IT

Il ricevitore del telecomando contiene 4 jumpers che possono essere configurati in due posizioni "sinistra" o "destra" in base alle funzioni che si desiderano avere nell'elevatore.

#### **Jumper A - pausa di sicurezza**

Predefinita "sinistra" = 60 secondi. Nella posizione "destra" l'elevatore si disattiva automaticamente in circa 20 secondi.

#### **Jumper B - Funzione di trasmettitore a distanza**

Predefinita "destra" = per attivarlo basta muovere i pulsanti del trasmettitore una volta. Se posto nella posizione "sinistra" il pulsante del trasmettitore deve essere tenuto premuto durante il funzionamento dell'elevatore, per esempio quando si necessita un livello maggiore di sicurezza

#### **Jumper C - Ritorno automatico (solo per elevatori di tipo A)**

Predefinita "Destra" = tempo di ritorno automatico 1 secondo. Nella posizione verso sinistra il tempo si riduce a 0.6 secondi.

#### **Jumper D - Utilizzo dell'elevatore capovolto (solo per elevatori di tipo A)**

Predefinita "destra" = funzionamento normale in verticale: per esempio sollevare e abbassare normalmente la televisione da un mobile appoggiato al suolo. Nella posizione "sinistra" si attiva la funzione inversa, con l'elevatore montato sottosopra per esempio per abbassare un televisore posto a soffitto. Se non si ha la necessità di usare questa funzione eliminare pure il jumper.

#### **Cambiare la pila del trasmettitore (tipo 27 A/12V)**

Togliere il coperchio da dietro. Togliere la pila. Inserire una nuova pila.

#### **Dichiarazione di Conformità con le norme della FCC (Commissione Federale Delle Comunicazioni)**

Questo dispositivo è conforme al paragrafo 15 della normativa FCC. Il suo utilizzo è soggetto alle seguenti condizioni:

1) Il dispositivo non deve causare nessun tipo di interferenza che possa risultare pericolosa e 2) deve accettare qualsiasi tipo di interferenza incluso quelle che potrebbero causarne un funzionamento scorretto.

#### ES

El receptor del control remoto contiene 4 jumpers que pueden colocarse en dos posiciones "Izquierda" o "Derecha" según las funciones que se deseen del elevador.

#### **Jumper A - tiempo de apagado de seguridad**

Por defecto "izquierda" = 60 segundos. En la posición "derecha" el elevador se apagará automáticamente tras funcionar el motor durante 20 segundos.

#### **Jumper B - Función emisor remoto**

Por defecto "derecha" = para su activación basta con pulsar los botones del emisor una vez. Si se colocan en la posición izquierda, el botón del emisor debe mantenerse pulsado durante el funcionamiento del elevador, p.ej. cuando se requiera un mayor nivel de seguridad.

#### **Jumper C - Retroceso (solo para elevadores de tipo A)**

Por defecto "Derecha" = periodo de retroceso de 1 segundo. En la posición izquierda, el tiempo de retroceso se reduce a 0,6 segundos.

#### **Jumper D - Utilización del elevador boca abajo (solo para elevadores de tipo A)**

Por defecto "derecha" = funcionamiento normal en vertical, p.ej. subir y bajar una televisión desde un mueble apoyado en el suelo. En la posición "izquierda" se activará la función inversa, con el elevador montado boca abajo, p.ej. para bajar y subir una televisión desde el techo. Si no necesita la función inversa elimine el jumper.

#### **Cambiar la pila del emisor (tipo 27A/12V)**

Retirar la tapa de detrás. Retirar la pila. Clocar la nueva pila.

#### **Declaración de Conformidad con las normas de la FCC (Comisión Federal de Comunicaciones)**

Este aparato cumple con el Apartado 15 de la normativa de la FCC. Su manejo está sujeto a las siguientes condiciones: 1) Este aparato no debe causar ningún tipo de interferencia que pueda resultar perjudicial y 2) Este aparato debe aceptar cualquier interferencia recibida, incluyendo aquellas que puedan causar un funcionamiento no deseado.

FR

Le récepteur contient 4 jumpers avec deux positions "gauche" ou "droite" selon les fonctions désirées pour l'élévateur.

**Jumper A - coupure de sécurité**

Par défaut "gauche" = 60 secondes. Dans la position "droite" l'élévateur s'éteindra automatiquement 20 secondes après que le moteur soit en marche.

**Jumper B - Fonction télécommande**

Par défaut "droite" = pour l'activer il suffira d'appuyer une fois sur les boutons de l'émetteur. Dans la position gauche, il faudra tenir le bouton de la télécommande appuyé pendant tout le fonctionnement de l'élévateur, p.ex. pour plus de sécurité.

**Jumper C - Recul (seulement pour les élévateurs de type A)**

Par défaut "Droite" = période de recul de 1 seconde. Dans la position gauche, le temps de recul sera de 0,6 secondes.

**Jumper D - Utilisation de l'élévateur renversé (seulement pour élévateurs de type A)**

Par défaut "droite" = fonctionnement normal en vertical, p.ex. monter et descendre une télévision qui est sur un meuble sur le sol. Dans la position "gauche" la fonction inverse sera activée, avec l'élévateur monté renversé, p.ex. pour descendre et monter une télévision depuis le plafond. Si vous n'avez pas besoin de la fonction inverse éliminez le jumper.

**Changer la batterie de la télécommande (type 27A/12V)**

Retirer le couvercle de derrière. Retirer la batterie. Retirer la nouvelle batterie.

**Déclaration de conformité avec les normes de la FCC (Commission Fédérale de Communications)**

Cet appareil est conforme avec le paragraphe 15 de la réglementation de la FCC. Son fonctionnement respecte les conditions suivantes: 1) Cet appareil ne doit causer aucun type d'interférence qui puisse être nuisible et 2) cet appareil doit accepter toute interférence reçue, même celles qui sont susceptibles d'entraîner un dysfonctionnement non souhaité.

PT

O receptor do controlo remoto contem 4 jumpers que podem ser colocados em duas posições: "Esquerda" ou "Direita" consoante as funções que se desejarem para o elevador.

**Jumper A - tempo de corte de corrente por segurança**

Por defeito "esquerda" = 60 segundos. Na posição "direita" o elevador apagar-se-á automaticamente após o funcionamento do motor durante 20 segundos.

**Jumper B - Função emissor remoto**

Por defeito "direita" = para a sua activação basta com premir os botões do emissor uma vez. Se for colocado na posição esquerda, o botão do emissor deve manter-se premido durante todo o funcionamento do elevador, por exemplo quando for necessário um maior nível de segurança.

**Jumper C - Retrocesso (apenas para elevadores de tipo A)**

Por defeito "Direita" = período de retrocesso de 1 segundo.

Na posição esquerda, o tempo de retrocesso é reduzido a apenas 0,6 segundos.

**Jumper D - Utilização do elevador virado para baixo (apenas para elevadores de tipo A)**

Por defeito "direita" = funcionamento normal na vertical, por exemplo o subir e descer de uma televisão a partir de um móvel apoiado no solo. Na posição "esquerda" activar-se-á a função inversa, com o elevador montado de boca para baixo (virado para baixo) por exemplo para descer e subir uma televisão a partir do tecto. Se não necessitar da função inversa, recomendamos que elimine o jumper.

**Mudar a pilha do emissor (tipo 27A/12V)**

Retirar a tampa da traseira. Retirar a pilha. Colocar a nova pilha.

**Declaração de Conformidade para com as normas da FCC (Comissão Federal de Comunicações)**

Este aparelho cumpre com o estabelecido no Apartado 15 da normativa da FCC. O seu manuseamento está sujeito às seguintes condições: 1) Este aparelho não deve causar nenhum tipo de interferência que possa resultar prejudicial e 2) Este aparelho deve aceitar qualquer interferência recebida, incluindo aquelas que possam causar um funcionamento não desejado.

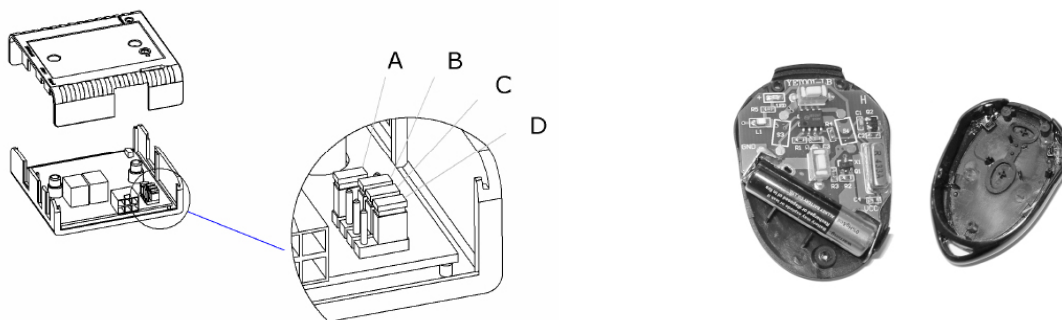

## 5. Adjusting the stroke length of the lift

Regolazione della corsa dell'elevatore - Ajuste del recorrido del elevador

Réglage du parcours de l'élèveur - Acerto e ajustamento do percurso do elevador

EN

### Adjusting the bottom stop:

The bottom stop can be adjusted to any preferred height, e.g. if you don't want the lift to go all the way down into the cabinet.

1. Remove the 2 covers.
2. Use an allen key to loosen the screw of the wire glider. Move the glider to the preferred position and tighten the screw securely again.
3. Mount the 2 covers again.

IT

### Regolazione della parte inferiore:

La parte inferiore del binario scorrevole dell'elevatore può essere sistemata all'altezza desiderata.

1. Rimuovere le 2 coperture
2. Utilizzare una chiave a brugola per allentare la vite del dispositivo di scorrimento del cavo. Spostare il dispositivo di scorrimento nella posizione desiderata e rifissare la vite.
3. Riposizionare le 2 coperture.

ES

### Ajuste del tope inferior:

El tope inferior del recorrido del elevador puede ajustarse a la altura deseada, p. ej. Si no desea que el elevador se desplace hasta el mueble.

1. Retire las 2 cubiertas.
2. Utilice una llave allen para aflojar el tornillo del cable deslizador. Desplace el deslizador hasta la posición deseada y apriete otra vez el tornillo.
3. Vuelva a montar las dos tapas.

FR

### Réglage du parcours inférieur:

La limite inférieure du parcours de l'élèveur peut être réglée à la hauteur désirée, p. ex. si vous ne désirez pas que l'élèveur se déplace jusqu'au meuble.

1. Retirez les 2 couvercles.
2. Utilisez une clé Allen pour desserrer la vis du câble de la glissière. Déplacez la glissière jusqu'à la position désirée et serrez à nouveau la vis.
3. Placez à nouveau les deux couvercles.

FR

### Ajustamento do limite inferior:

O limite inferior do percurso do elevador pode ser ajustado na altura desejada, por exemplo no caso de não desejar que o elevador se desloque contra o mobiliário.

1. Retire as 2 coberturas.
2. Utilize uma chave sextavada para afrouxar o parafuso do cabo deslizador. Desloque o deslizador até à posição desejada e aperte novamente os parafusos.
3. Volte a montar as duas tampas.

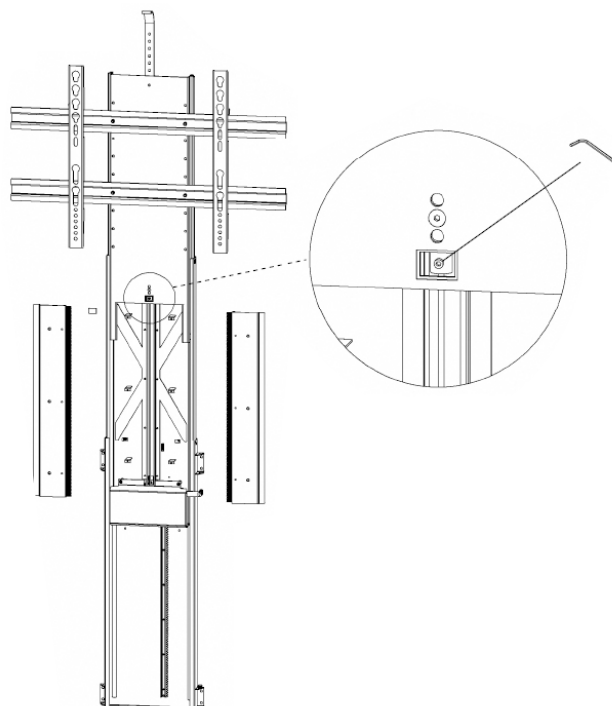



EN

**Adjusting the top stop:**

The top stop can be adjusted to any preferred height, e.g. if you don't want the lift to go all the way out of the cabinet. Use an allen key to loosen the screw of the wire glider. Move the glider to the preferred position and tighten the screw securely again.

IT

**Regolazione della parte superiore:**

La parte superiore del binario scorrevole dell'elevatore può essere sistemato all'altezza desiderata. Per esempio quando non si vuole che l'elevatore arrivi fino alla fine della corsa del binario. Utilizzare una chiave a brugola per allentare la vite del dispositivo di scorrimento del cavo. Spostare il dispositivo di scorrimento nella posizione desiderata e rifissare la vite.

ES

**Ajuste del tope superior:**

El tope superior del recorrido del elevador puede ajustarse a la altura deseada, p. ej. Si no desea que el elevador se desplace hasta el final del recorrido. Utilice una llave allen para aflojar el tornillo del cable del deslizador. Desplace el deslizador hasta la posición deseada y apriete otra vez el tornillo.

FR

**Réglage du parcours supérieur:**

La limite supérieure du parcours de l'élèveur peut être réglée à la hauteur désirée, p. ex. si vous ne désirez pas que l'élèveur se déplace jusqu'à la fin du parcours. Utilisez une clé Allen pour desserrer la vis du câble de la glissière. Déplacez la glissière jusqu'à la position désirée et serrez à nouveau la vis.

FR

**Ajustamento do limite superior:**

O limite superior do percurso do elevador pode ser ajustado na altura desejada, por exemplo no caso de não desejar que o elevador se desloque até ao fim do seu percurso. Utilize uma chave sextavada para afrouxar o parafuso do cabo deslizador. Desloque o deslizador até à posição desejada e aperte novamente os parafusos.

